

# Guide de démarrage rapide avec Raspberry

## Introduction:

Ce guide de démarrage rapide vous accompagne dans la réalisation des exemples disponibles pour le kit de capteurs "SensorKit X40" de JoyIT. Vous pouvez retrouver les exemples disponibles à l'adresse: <http://sensorkit.fr.joy-it.net/index.php?title=Hauptseite>.

## Installation des logiciels:

Vous n'avez pas de logiciel en particulier à installer sous Raspberry. Les deux principaux logiciels utilisés sont déjà installé de base:

LXTerminal: il se lance directement à partir du menu. Il permet de lancer les programmes en Python via la commande: `sudo python votreprogramme.py`. Il permet également d'éditer le fichier `config.txt` si nécessaire.

Python 3 (IDLE): il permet de créer et/ou éditer vos programme en python. Il se lance à partir du menu démarrer puis programmation (en fonction de votre configuration Raspberry).

## Entrées/sorties de la carte Raspberry:

Contrairement à une carte Arduino, les entrées/sorties de la carte Raspberry (GPIO) ne sont pas indiquées sur le circuit. Vous pouvez utiliser la photo ci-dessous pour faire le raccordement du module à tester.

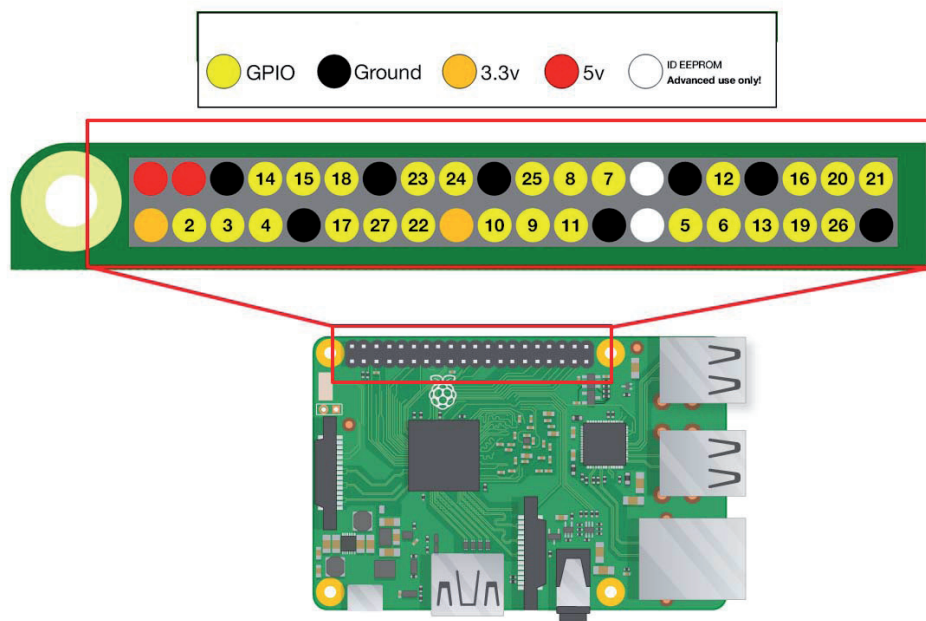

## Utilisation de l'exemple en Python:

Pour utiliser les exemples en python, vous avez deux possibilités:

- vous pouvez directement télécharger le fichier à tester en fonction du capteur à tester (il se termine en .py) et le placer dans le dossier `/home/pi`.
- vous pouvez copier/coller l'exemple dans le logiciel Python 3 et le sauvegarder sous le nom de votre choix dans le dossier `/home/pi`.

Dans certains cas il peut être nécessaire d'éditer le fichier `config.txt`. Vous pouvez l'éditer à partir du LXTerminal en suivant la procédure dans l'exemple.

Réaliser le montage du capteur en fonction de votre programme (se référer aux broches et à la correspondance sur le GPIO ci-dessus). Lancer la console LXTerminal et taper la commande suivante pour lancer le programme: `sudo python nomdevotreprogramme.py`. La carte Raspberry exécute le programme demandé.